

## Saarioinen Sahalahti HP-yksikkö

### Ruoka-Saarioinen Oy

Saarioinen Oy konserniin kuuluvan Ruoka-Saarioinen Oy:n (liikevaihto 158 MEUR) tehtaat sijaitsevat Sahalahdessa Kangasalalla. Tehtaiden tuotanto on 140 t/vrk ja tuoteryhmiä mm. laatikkoruokat, broilertuotteet, pakastepuolivalmisteet sekä liha- ja kastikeruokat.

### Hukkalämpö hyödyksi käyttöveden ja tilojen lämmityksessä

Vuonna 2009 asennettu Scancool teollisuuslämpöpumppu hyödyntää Ruoka-Saarioisten tehtaalla kylmän tuotannossa syntyvää hukkalämpöä. Talteen otettu energia käytetään tilalämmitykseen sekä lämmittämään käyttövettä 60 °C asteeseen.

#### HP291 yksikön avainluvut:

- 2-piirisen lämpöpumpun suurin teho 1.4 MW
- COP 5.0
- Lämmönlähde lauhtuva NH3 9 bar
- Ohjelmoitava PLC automaatio
- Arvioitu takaisinmaksuaika 1.7 vuotta

Huomattavasti alhaisemmasta öljyn kulutuksesta muodostuvien säästöjen lisäksi yksikkö vähentää hiilidioksidipäästöjä 1400 t vuodessa.

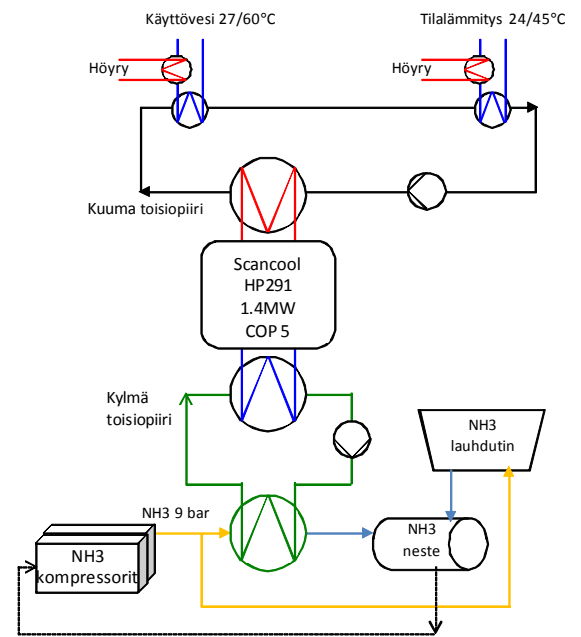

Lämpöpumpujärjestelmän konseptikuva.

### Scancool lämpöpumput

- parempi valinta

- ✓ Kaukolämpövalmius
  - voidaan tuottaa 80°C vettä
  - lämpöteho 0.1 – 10 MW
- ✓ Innovatiiviset prosessiratkaisut, asiakaskohtainen huolellinen suunnittelu sekä korkealaatuiset komponentit takaavat *optimisuorituskyvyn*
- ✓ Moduulipohjaiset lämpöpumput tarjoavat helposti *laajennettavan kokonaisuuden*
  - moduulin lev. 1.2m, pit. 2.4m, kork. 1.6m
  - moduulin lämpöteho 0.1 – 1 MW



Kuvassa Sahalahden kaksi HP-moduulia.

[www.scancool.fi](http://www.scancool.fi)



Keeping You Cool

**KOKKOLA**  
Yrittäjätie 6  
67100 KOKKOLA  
Puh. 0207 281 868

**PIETARSAARI**  
Havutie 3  
68600 PIETARSAARI  
Puh. 0207 281 869

**SEINÄJOKI**  
PL 376  
60101 SEINÄJOKI  
Puh. 0207 281 873

**TAMPERE**  
Pinninkatu 53 B  
33100 TAMPERE  
Puh. 0207 281 877

**TUUSULA**  
Majavantie 10  
04320 TUUSULA  
Puh. 0207 281 875